

AC1-2017 Bildschirmteil mit 2KByte-RAM

Modifikation 32 Zeilen nach Fua 1/86

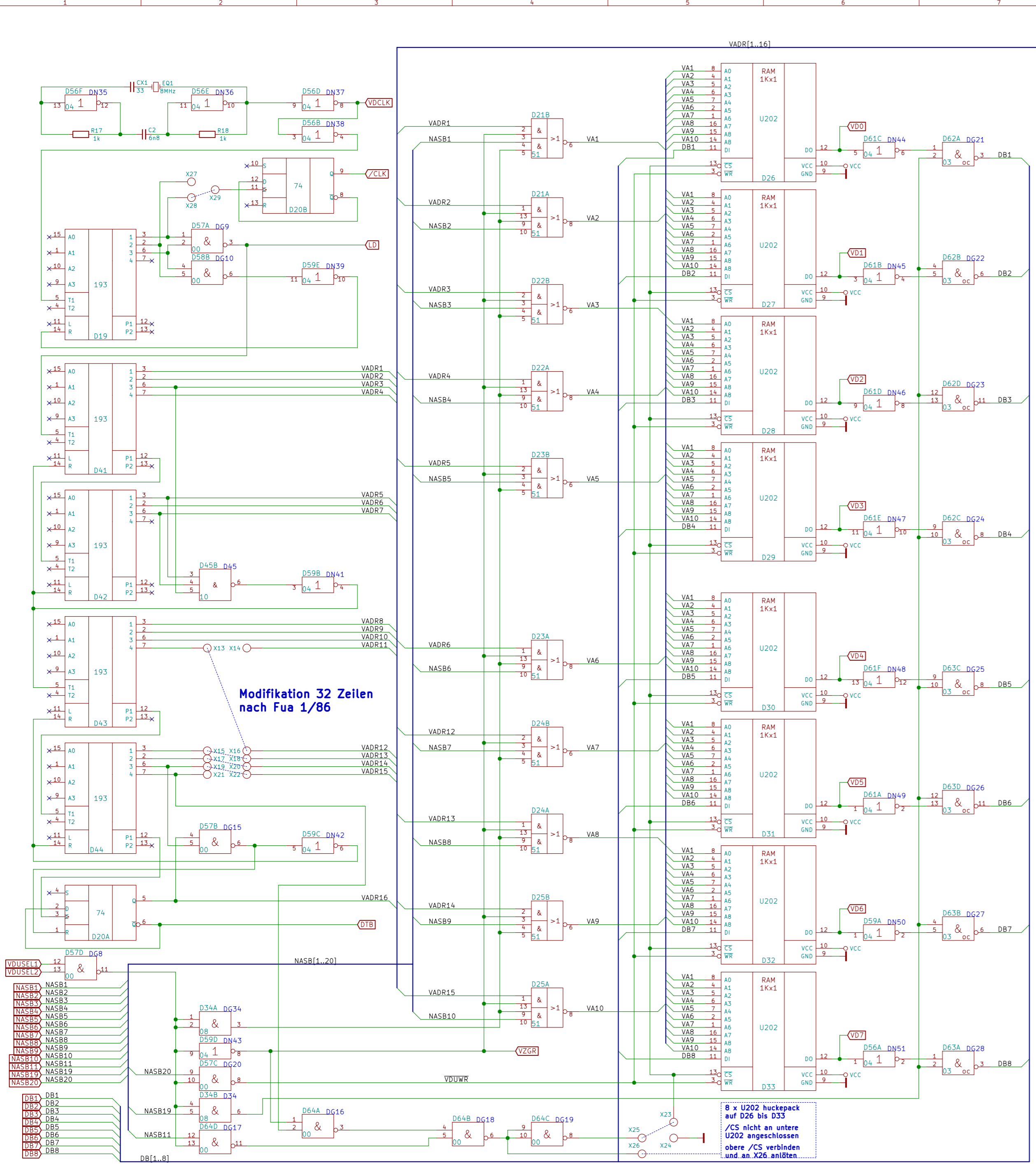

Modifikation 32 Zeilen nach Fua 1/86

8 x U202 huckepack auf D26 bis D33 /CS nicht an untere U202 angeschlossen obere /CS verbinden und an X26 anlöten

Modifikation EPROM als ZG nach Fua 1/86

- U402 entfernen,
- X32 von X31 (Masse) trennen,
- Pin 8 von D35/36 an VDCLK,
- PIN 6 von D35/36 an /LD.

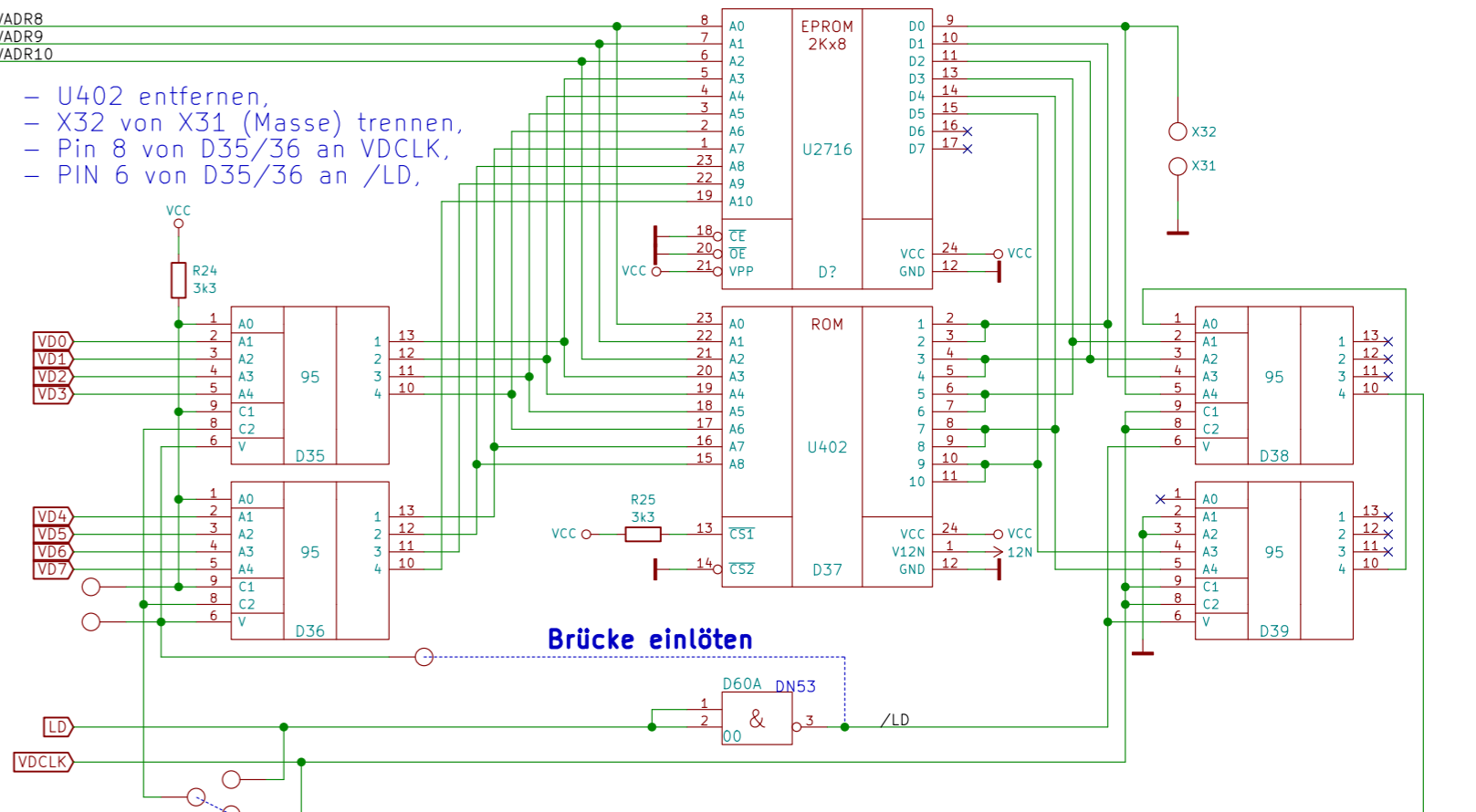

Brücke einlöten

Brücke für 32 Zeilen

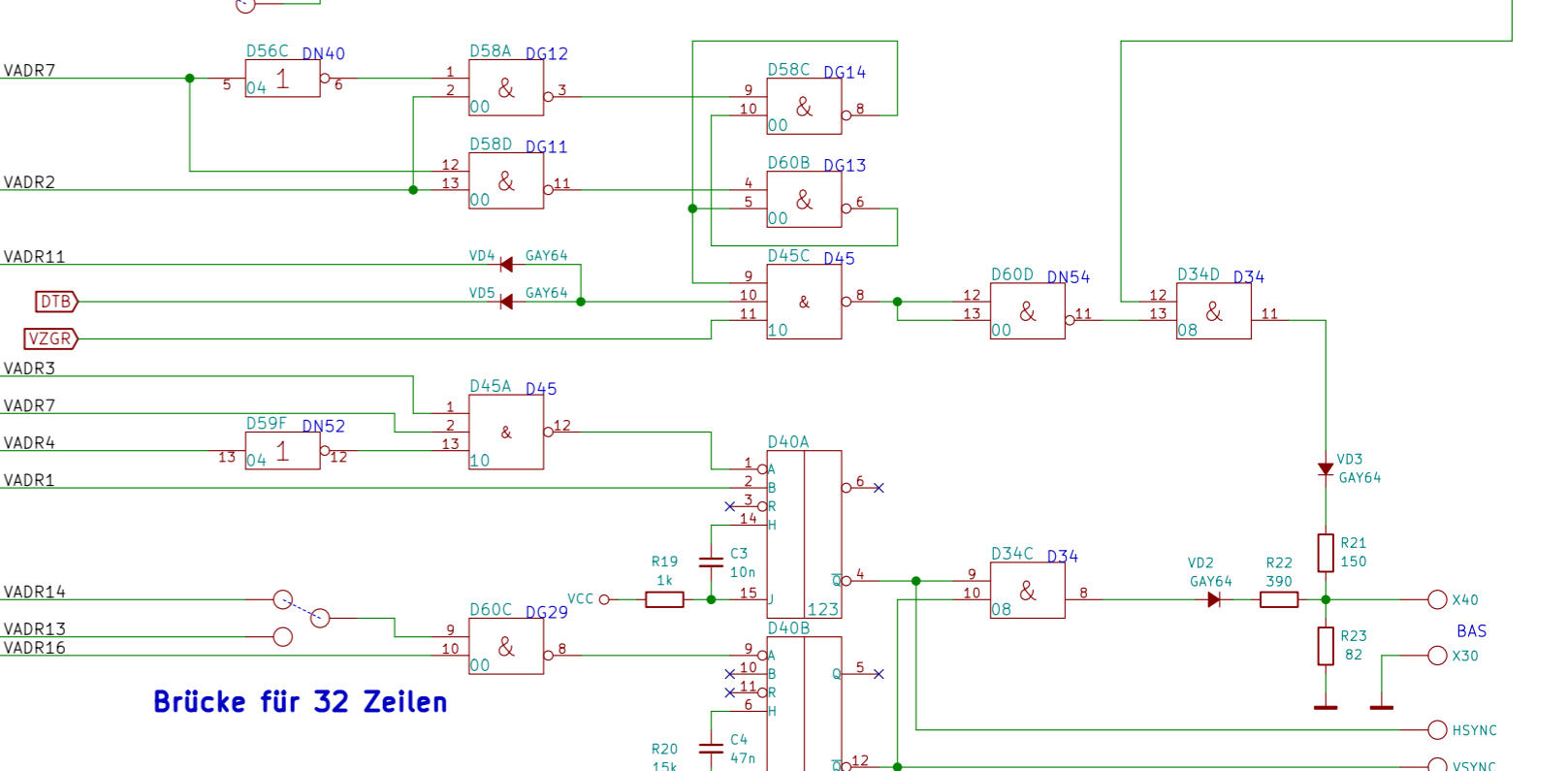

Modifikation 32 Zeilen nach Fua 1/86

im EPROM D4 sind folgende Byte zu ändern

Adresse	Byte alt	Byte neu
0x090	0x13	0x17
0x093	0x13	0x17
0x096	0x03	0x07
0x0BC	0x03	0x07

blaue Beschriftung = Bezeichnung nach Funkamateurl